



Tehnisk Godkjenning

SINTEF bekrefter at

wedi Vapor 85 N

er vurdert å være egnet i bruk og tilfredsstillende krav til produktdokumentasjon i henhold til forskrift om omsetning og dokumentasjon av produkter til byggverk (DOK) og forskrift om tekniske krav til byggverk (TEK), for de egenskaper, bruksområder og betingelser for bruk som er angitt i dette dokumentet

1. Innehaver av godkjenningen

Wedi GmbH
 Hollefeldstr 52-54,
 D-48282 Emsdetten,
 Tyskland
www.wedi.de

2. Produktbeskrivelse

wedi Vapor 85 N er en damptett våtromsplate som består av wedi Subliner Dry (foliemembran) påført på wedi building board (TG 2441). Platen består av en kjerne av ekstrudert polystyren, XPS. Platen har en polymermodifisert sementbasert overflate med innstøpt glassfiberarmering på begge sider, og en foliemembran påført på platen på den ene siden, se figur 1.

Tabell 1 viser produktene som omfattes av godkjenningen for wedi Vapor 85 N og inngår i wedi membranplatesystem.

Dimensjonene for platen er vist i tabell 2.

wedi Vapor 85 N har følgende måletoleranser:

- Tykkelse ± 3 mm
- Lengde: + 10 mm
- Bredder + 3 mm

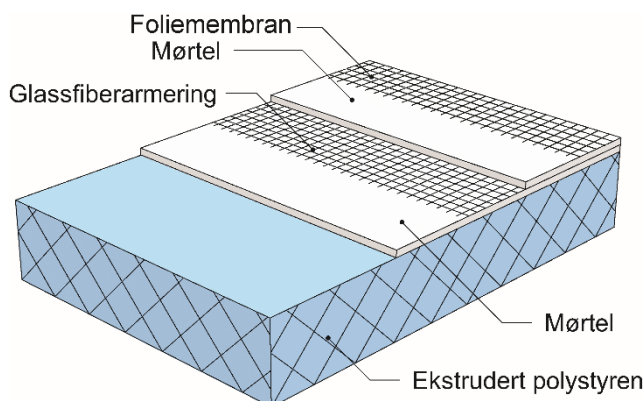

Figur 1.
 Oppbygningen av wedi Vapor 85 N. Våtromsplatene har armert mørtel på begge sider, og en foliemembran på den ene siden

Tabell 1

Oversikt over systemkomponentene som er godkjent sammen med wedi Vapor 85 N plate

Komponent	Beskrivelse
wedi Tools rørmansjett, 9 – 16 mm ¹⁾	For rør mellom 9 og 16 mm
wedi Tools rørmansjett, 32 – 55 mm ¹⁾	For rør mellom 32 og 55 mm
wedi Tools rørmansjett, 75 – 110 mm ¹⁾	For rør mellom 75 og 110 mm
wedi Tools tettebånd ¹⁾	Tettebånd, 25 m x 125 mm
Ardex SRM rørmansjett 12-22 mm ²⁾³⁾	For rør mellom 12 og 22 mm
Ardex SRM rørmansjett 40-60 mm ²⁾³⁾	For rør mellom 40 og 60 mm
Ardex SRM rørmansjett 80-110 mm ²⁾³⁾	For rør mellom 80 og 110 mm
Ardex SK 12 ²⁾³⁾	Tettebånd for plateskjøter og overganger
Weber.tec fuktsperre ⁴⁾	Primer
Weber.tec PC 10-28 mm ⁴⁾	Rørmansjett
Weber.tec PC 32-55 mm ⁴⁾	Rørmansjett
Weber.tec PC 110-140 mm ⁴⁾	Rørmansjett
Weber.tec fibermesh ⁴⁾	Tettebånd fiberfilt
Schönox ST ⁵⁾	Tettebånd
Schönox CM 10-32, 33-60 og 70-112 mm ⁵⁾	Rørmansjett

¹⁾ I kombinasjon med wedi Vapor 85 N og wedi 620

²⁾ I kombinasjon med wedi Vapor 85 N og Ardex 7+8

³⁾ I kombinasjon med wedi Vapor 85 N og Ardex SK105 MS

⁴⁾ I kombinasjon med wedi Vapor 85 N og weber.tec Superflex D2

⁵⁾ I kombinasjon med wedi Vapor 85 N og Schönox IFix

Tabell 2
Dimensjoner til wedi Vapor 85 N

Tykkelse mm	Standard dimensjon mm x mm
12,5	2500 x 600
20	2500 x 600
50	2500 x 600
80	2500 x 600
12,5	2500 x 900
20	2500 x 900
50	2500 x 900
80	2500 x 900
12,5	2500 x 1200
20	2500 x 1200
50	2500 x 1200
80	2500 x 1200

3. Bruksområder

wedi Vapor 85 N benyttes på vegger i bad og vaskerom i boliger, hoteller og rom med tilsvarende vannbelastning. Våtromsplatene kan benyttes som vanntett sjikt på vegger når det brukes forsterkningsbånd og monteringslim over skjøter og festepunkter. Øvrige betingelser for bruk er gitt i pkt. 6.

4. Egenskaper

Materialeegenskaper

Tabell 3 viser produktegenskaper til membransystemet bestemt ved typeprøving i henhold til ETAG 022 *Guideline for European Technical Approval of Watertight covering kits for wet room floors and or walls: Part 3. Kits based on inherently watertight boards*

Tabell 3.
Produktegenskaper for wedi Vapor 85N

Egenskap	Verdi	Prøvemethode
Vanntetthet ved gjennomføringer i vegg	Bestått	ETAG 022, Annex F og E
Vanntetthet ved 1,5 bar	Bestått	EN 1928
Vanndampmotstand Wedi våtromsplate, 20 mm platetykkelse	$s_d = 92,4$ m	EN ISO 12572
Hefffasthet ¹⁾	0,27 MPa Kategori 1	EN 14891, punkt A6.2.
Motstand mot vann ¹⁾	0,34 MPa Kategori 2	EN 14891, punkt A6.4
Motstand mot temperatur, 28 dager ved 60 °C	Bestått	ETAG 022, Part 3, punkt 2.4.6.2
Motstand mot alkalinitet	Bestått Kategori 1	ETAG 022, part 2.4.6.4
Skjøtoverbyggende evne	Bestått Kategori 2	ETAG 022, Annex B
Støtmotstand, bløte støt	20 mm plate: c/c 600 mm stender 12 mm plate: c/c 300 mm stender	ETAG 003

¹⁾ Flislim: Wedi 320 tile adhesive, PCI Nanolight og PCI FT Extra

5. Miljømessige forhold

Helse- og miljøfarlige kjemikalier

wedi Vapor 85 N inneholder ingen prioriterte miljøgifter, eller andre relevante stoffer i en mengde som vurderes som helse- og miljøfarlige. Prioriterte miljøgifter omfatter CMR, PBT og vPvB stoffer.

Inneklimapåvirkning

wedi Vapor 85 N er bedømt å ikke avgi partikler, gasser eller stråling som gir negativ påvirkning på inneklimateet, eller som har helsemessig betydning.

Avfallshåndtering/gjenbruksmuligheter

wedi Vapor 85 N skal sorteres som restavfall ved avhending. Produktet skal leveres til godkjent avfallsmottak der det kan energigjenvinnes.

Ikke herdet lim er definert som farlig avfall (jfr Avfallsforskriften). Produktet skal sorteres som farlig avfall på byggeplass og leveres godkjent mottak for farlig avfall. I tørr tilstand er produktet ikke farlig avfall.

Miljødeklarasjon

Det er ikke utarbeidet miljødeklarasjon (EPD) for wedi Vapor 85 N.

6. Betingelser for bruk

Vanndampmotstand

Vegger og etasjeskillere der våtsonen vender mot uteklimateet eller mot rom som har ingen eller begrenset oppvarming, må ha innvendig vanndampmotstand $s_d \geq 10$ m. Wedi membranplate tilfredsstiller anbefalt vanndampmotstand, se tabell 3. I våtsoner på yttervegg må det ikke brukes plastfolie bak eventuell platekledning eller rupanel.

Sikkerhet ved brann

wedi Vapor 85 N (med tykkelse inntil 50 mm) kan brukes i våtrom med størrelse inntil 25 m².

For større våtrom, rom med annen bruk eller ved bruk av tykkere våtromsplater, må brannsikkerheten dokumenteres ved analytisk brannteknisk prosjektering.

Våtromsplatene skal alltid overdekkes med keramiske fliser eller minst 8 mm armert fiberpuss, også på vegg over nedføret himling.

Våtromsplatene kan ikke brukes på branncellebegrensende bygningsdeler med gjennomføringer av kanaler, sluk, rør eller kabler med mindre man ved brannteknisk analyse kan påvise at platene ikke bidrar til økt brannrisiko eller brannspredning.

Se også Byggforskserien 520.339 *Bruk av brennbar isolasjon i bygninger*.

Underlag

Ved montering av wedi Vapor 85 N skal underlaget tilfredsstille kravene til retnings- og overflateavvik for toleranseklasse B (2) som angitt i NS 3420-N4.

Montasje på bindingsverk

wedi Vapor 85 N med tykkelse 20 og 50 mm kan monteres på bindingsverk med stenderavstand c/c 600 mm med minst 50 mm tykk mineralull mellom stenderne. For våtromsplater med tykkelse 12 mm må bindingsverket ha stenderavstand c/c 300 mm.

wedi Vapor 85 N med tykkelse 12, 20 og 50 mm kan monteres på bygningsplate som minst er klassifisert K₂10 A2-s1,d0 i henhold til EN 13501-2.

wedi Vapor 85 N med tykkelse 12 og 20 mm kan monteres på trebasert plate med brannmotstand K₂10. Platene må ha tykkelse 12 mm til 18 mm og densitet 400 til 650 kg/m³, f.eks. OSB-plater, kryssfinerplater eller 15-18 mm rupanel. Minst 50 mm tykk mineralull må monteres mellom stenderne.

Ekstra spikerslag eller ekstra platelag, med minimum tykkelse 15-18 mm, må legges inn for feste av tunge gjenstander som servanter, skapstøttehåndtak ved klosett, o.l.

Montasje på mur og betong

Ved montering direkte på mur eller betong festes våtromsplatene med sementbasert flislim med minimum 6 mm tanning, avhengig av underlag, se figur 2. All løs tapet, løs puss, løs maling og støv må fjernes før innfesting av platene, og underlagets sugsevne skal kontrolleres.

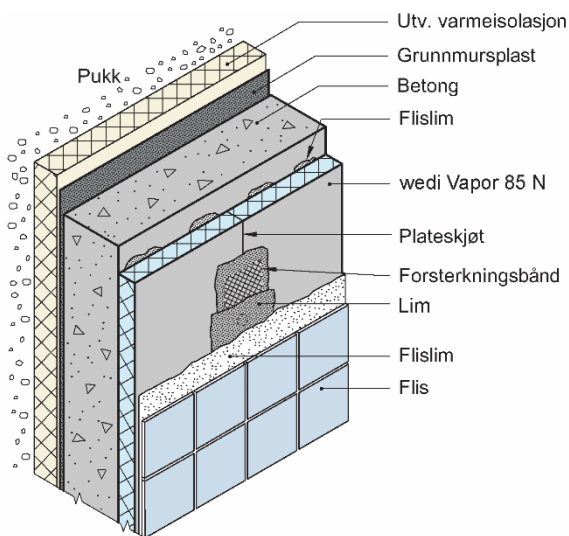

Fig. 2 Eksempel på bruk av wedi Vapor 85 N på vegg under terreng

Påstrykningsmembraner og lim

Limproduktene i tabell 4 og påstrykningsmembranene i tabell 5 skal benyttes som et vanntettende sjikt sammen med tettedetaljer oppgitt i tabell 1, over skjøter, skruefester og rørgjennomføringer på vegg. Limet påføres i mengde i henhold til leverandørens anvisninger.

Tabell 4 Oversikt over lim som innehar dokumentert samhörighet med wedi Vapor 85 N.

Lim
Wedi 620
Ardex SK105 MS
Weber.tec Superflex D2
Schönox IFix

Tabell 5 Oversikt over membraner som innehar dokumentert samhörighet med wedi Vapor 85 N.

Membransystem
Ardex 8+9, 7+8, og 8+9 LW (TG 2101) ¹⁾

¹⁾Membranen har SINTEF Teknisk Godkjenning

Tetting av rørgjennomføringer, skjøter og overganger.

Alle plateskjøter, overganger mellom golv og vegg, hjørner, gjennomføringer og skruefester skal monteres med et lim og tilhørende tettedetaljer som forsterkningsbånd og mansjetter oppgitt i tabell 1, for illustrasjon, se figur 3.

Overflatebehandling

wedi Vapor 85 N skal alltid flislegges. Vannabsorpsjonstallet til flisene skal være maksimalt 20 %.

Lagring og kondisjonering

Våtromslatene dekkes til ved lagring og transport, blant annet for at støv og urenheter fra byggeplassen ikke skal redusere vedheften til produktene som skal festes til platene. Platene må ikke utsettes for flammer, andre antenningskilder eller organiske løsemidler. Ved lagring over lang tid bør produktet oppbevares beskyttet mot UV-stråler.

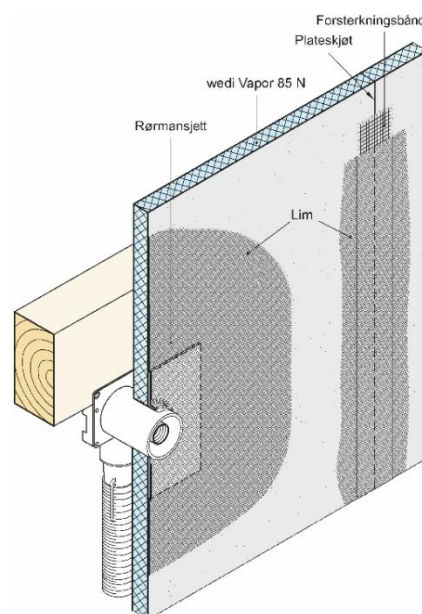

Fig. 3 Prinsipp for vanntetting rundt rørgjennomføringer og over skjøter

7. Produkt- og produksjonskontroll

wedi Vapor 85 N produseres i Tyskland av wedi GmbH.
wedi tettedetaljer produseres i Tyskland.

Innehaver av godkjenningen er ansvarlig for produksjonskontrollen for å sikre at produktet blir produsert i henhold til de forutsetninger som er lagt til grunn for godkjenningen.

Fabrikkfremstillingen av produktet er underlagt overvåkende produkt- og produksjonskontroll i henhold til kontrakt om SINTEF Teknisk Godkjenning.

wedi og underleverandørene har et kvalitetssystem sertifisert i henhold til DIN EN ISO 9001:2015.

8. Grunnlag for godkjenningen

Produktet er vurdert på grunnlag av rapporter som er innehavers eiendom.

9. Merking

wedi Vapor 85 N og foliemembranen skal merkes med produsent- og produktnavn samt produksjonstidspunkt. Merkingen gjøres enten direkte på platene eller på emballasjen. Det kan også merkes med godkjenningsmerket for SINTEF Teknisk Godkjenning; TG 20663.



Godkjenningsmerke

10. Ansvar

Innehaver/produsent har det selvstendige produktansvar i henhold til gjeldende rett. Krav kan ikke fremmes overfor SINTEF utover det som er nevnt i NS 8402.

for SINTEF

Hans Boye Skogstad
Godkjenningsleder