

# SINTEF Teknisk Godkjenning

## TG 20988



Utstedt første gang: 17.06.2026  
Revidert:  
Korrigert:  
Gyldig til: 01.07.2031  
Forutsatt publisert på  
[www.sintefcertification.no](http://www.sintefcertification.no)

SINTEF bekrefter at

## Protan Multitape

er vurdert å være egnet i bruk og tilfredsstillende krav til produktdokumentasjon i henhold til forskrift om omsetning og dokumentasjon av produkter til byggverk (DOK) og forskrift om tekniske krav til byggverk (TEK), for de egenskaper, bruksområder og betingelser for bruk som er angitt i dette dokumentet.



### 1. Innehaver av godkjenningen

Protan AS  
Baches vei 1  
3413 Lier  
[www.protan.com](http://www.protan.com)

### 2. Produktbeskrivelse

Protan Multitape har blå bærer av LDPE film, med hvitt trykk, og polyakrylatbasert lim, og har en innebygget polyesterforsterkning. Tapen leveres i ruller på 25 m lengde, og i 50 mm, 60 mm, 100 mm, 150 mm og 200 mm bredde. Tapen med 100 mm bredde har 50/50 splitt i beskyttelsespapiret.

### 3. Bruksområder

Protan Multitape brukes til forsegling av skjøter og hull i Riwega USB Classic. Den kan også brukes til forsegling av skjøt og gjennomføringer i asfaltimpregnert trefiberplater primet med USB Primer, og skjøter og gjennomføringer i GU/GUX gipsplater forutsatt at tapen hefter godt når den klebes til gipsplaten.

Protan Multitape kan brukes til forsegling av skjøter, gjennomføringer, samt reparasjoner, i dampsperrsjiktet, og til midlertidig feste av PE-folie i utendørs takkonstruksjoner.

### 4. Egenskaper

#### Heftegenskaper

Protan Multitape har tilfredsstillende vedheft til Riwega USB Classic, malt og umalt trevirke, galvanisert og rustfritt stål, malt og eloksert aluminium, PVC, dampsperre av PE-folie, asfaltimpregnert trefiberplate primet med USB Primer og GU/GUX gipsplate.

#### Bestandighet

Bestandigheten av heftegenskapene til Protan Multitape er vurdert som tilfredsstillende basert på grunnlag av prøving før og etter kunstig aldring i laboratorium.

Kunstig aldring er gjennomført med 14 døgn i klimasimulator i henhold til NT Build 495 og 24 uker i varmeskap ved 70 °C i henhold til EN 1296, og også med 48 timer UV/varmealdring i henhold til EN 1297 (uten vannpåsprøyting), og 12 uker i varmeskap ved 70 °C i henhold til EN 1296.

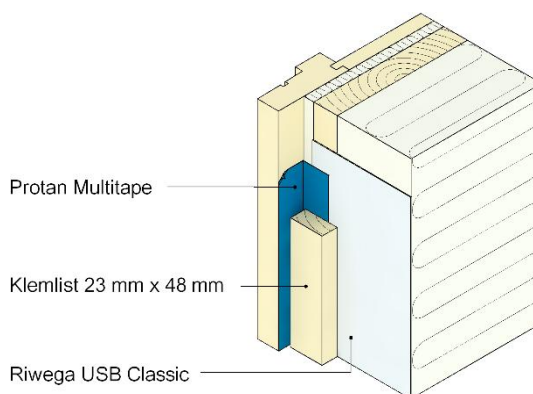

Fig. 1  
Eksempel på bruk av Protan Multitape som forsegling av fuge mellom Riwega USB Classic og vinduskarm.

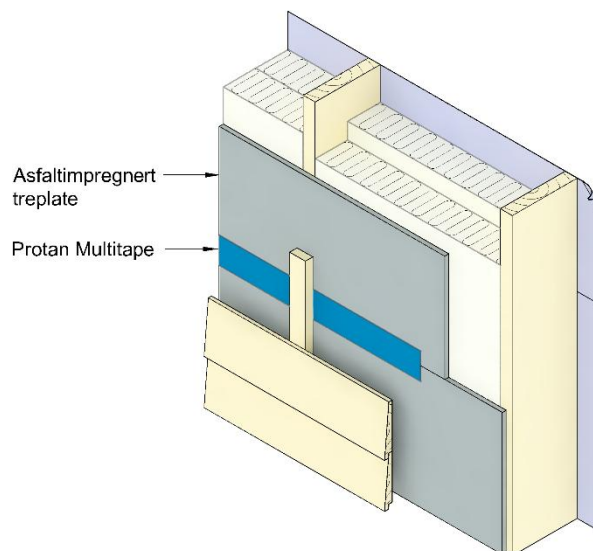

Fig. 2  
Eksempel på bruk av Protan Multitape på asfaltimpregnert trefiberplate.

SINTEF er norsk medlem i European Organisation for Technical Assessment, EOTA, og European Union of Agrément, UEAtc

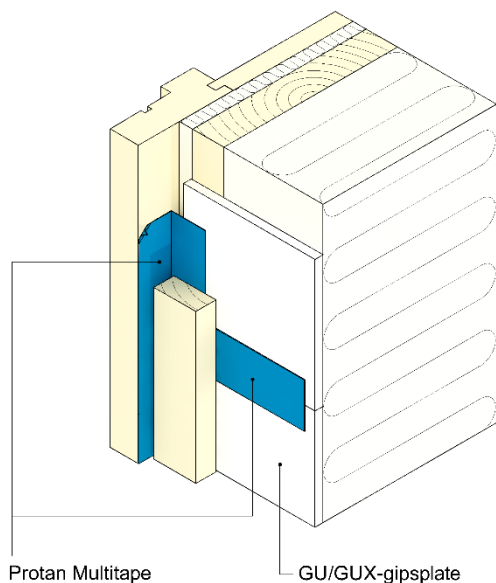

Fig. 3  
Eksempel på bruk av Protan Multitape som forsegling av skjøter i vindspærre av GU/GUX gipsplater. Teipen er også brukt som tetting av fuge mellom vindspærre og vinduskarm

## 5. Miljømessige forhold

### Helse- og miljøfarlige kjemikalier

Protan Multitape inneholder ingen prioriterte miljøgifter, eller andre relevante stoffer i en mengde som vurderes som helse- og miljøfarlige. Prioriterte miljøgifter omfatter CMR, PBT og vPvB stoffer.

### Avfallshåndtering/gjenbruksmuligheter

Protan Multitape skal sorteres som restavfall ved avhending. Produktet skal leveres til godkjent avfallsmottak der det kan energigjenvinnes.

## 6. Betingelser for bruk

### Prosjektering

Protan Multitape bør bare brukes på underlag hvor heftegenskapene er dokumentert med tilfredsstillende resultat.

### Montasje

Underlaget det klebes mot må være tørt, bestandig og rent for støv, skitt og fett.

Det må ikke være strekk i klebeflaten etter montering. Protan Multitape kan ikke brukes til å holde sammen emner slik at klebeflaten utsettes for kontinuerlig belastning.

Asfaltimpregnerte trefiberplater må primes med USB Primer før tapen påføres.

Ved bruk til midlertidig feste av PE-folie i utendørs takkonstruksjoner må Protan Multitape være beskyttet mot direkte påvirkning av UV-bestråling i den ferdige konstruksjonen. Tapen skal, uten unødig opphold, tildekkes så snart som mulig etter montering.

### Transport og lagring

Protan Multitape skal lagres tørt, beskyttet mot sollys og mellom 18 °C og 25 °C.

## 7. Produkt- og produksjonskontroll

Protan Multitape produseres i Tyskland for Protan AS.

Innehaver av godkjenningen er ansvarlig for den løpende produksjonskontrollen for å sikre at produktet blir produsert i henhold til de forutsetninger som er lagt til grunn for godkjenningen.

Fabrikkfremstillingen av produktet er underlagt overvåkende produkt- og produksjonskontroll i henhold til kontrakt om SINTEF Teknisk Godkjenning.

Produksjonsbedriften har et kvalitetssystem som er sertifisert i henhold til EN ISO 9001.

## 8. Grunnlag for godkjenningen

Protan Multitape sine egenskaper er dokumentert i rapporter utstedt av uavhengige organer. Denne dokumentasjonen er lagt til grunn for SINTEFs vurdering av produktet opp mot retningslinjer for SINTEF Teknisk Godkjenning og SINTEFs anbefalinger i Byggforskserien.

## 9. Merking

Produktnavnet er trykket på bæreren til tapen.

Hver kartong med Protan Multitape er merket med produktnavn, innehaver av godkjenningen og produksjonsnummer (charge).

Det kan også merkes med godkjenningsmerket for SINTEF Teknisk Godkjenning; TG 20988.

## 10. Ansvar

Innehaver/produsent har det selvstendige produktansvar i henhold til gjeldende rett. Krav kan bare fremmes overfor SINTEF etter alminnelig erstatningsrett eller annet særskilt grunnlag.

for SINTEF

Hans Boye Skogstad  
Godkjenningsleder